

STANLEY



Manuel du Propriétaire

Ce manuel contient d'importantes instructions de sécurité pour les modèles de groupes électrogènes à essence G5000S, G8000S qui doivent être appliquées pendant l'installation et les maintenances du groupe et des batteries.

LISEZ LES AVERTISSEMENTS DE SÉCURITÉ AINSI QUE LES INSTRUCTIONS DE FONCTIONNEMENT AVEC ATTENTION ET CONSERVEZ CES INSTRUCTIONS

Table des matières :

- 2-3 Gamme des produits STANLEY
- 4-5 Avertissements
- 6 Avertissements et spécifications
- 7-8 Identification des composants
- 9 Installation du kit de roues et mise en service de la batterie
- 10 Commandes
- 11-12 Fonctionnement du groupe électrogène
- 13 Maintenance
- 14 Maintenance, transport et rangement
- 15-16 Dépannage
- 17 Garantie et entretien



**NE RETOURNEZ PAS CE GROUPE
ÉLECTROGÈNE AU MAGASIN !**

AVEZ-VOUS DES QUESTIONS OU BESOIN D'AIDE ?

appelez notre numéro d'assistance à la clientèle : [1] 919-550-3259 ou rendez-vous sur
www.portablegenerator911.com ou www.GXiOutdoorPower.com

Veillez préparer les informations suivantes lorsque vous nous appellerez :

Date d'achat : _____

Lieu de l'achat : _____

Numéro de série : _____

Pour de plus amples informations ou pour savoir où acheter du matériel de plein air motorisé STANLEY, veuillez nous rendre visite sur : www.GXiOutdoorPower.com. Pour de plus amples informations ou pour savoir où acheter du matériel de plein air motorisé STANLEY, veuillez nous rendre visite sur : www.GXiOutdoorPower.com



Tondeuses autotractées pour gazon et broussailles

- Tondeuse pour broussailles de 36 po
- Moteur à deux cylindres en V HONDA GXV 530
- Entraînement hydraulique
- Convertible : conversion facile en une tondeuse de finition

Tondeuses commerciales sans virage

- 54 et 62 po
- Moteur à deux cylindres en V HONDA GXV 530
- Entraînement hydraulique



Tondeuses autotractées commerciales

- Largeur de coupe de 36 et 54 po
- Moteur à deux cylindres en V HONDA GXV 530
- Entraînement par courroie par courroie ou hydropneumatique

Tondeuse remorquée arrière de 100 po Modèle : 100TS

- Tondeuse remorquée arrière commerciale STANLEY
- Moteur à deux cylindres en V HONDA GXV 530 coupant jusqu'à 100 po.
- 52 po pour les broussailles ou 52 po de coupe de finition avec les ailes relevées.





Nettoyeur à haute pression électrique

- Nettoyeurs à haute pression électrique de 1450 à 1800 psi
- Tuyau haute pression de 20 pieds et cordon électrique de 35 pieds avec protection par disjoncteur différentiel
- Finition en acier inoxydable de haute qualité, lisse et unique
- 13 A, 120V
- Système automatique d'arrêt pour prolonger la durée d'utilisation de la pompe

Laveuses à pression à essence

- Laveuses à pression à moteur à essence de 2 3050 à 2 750 lb/po2
- Moteurs de 5 à 6,5 ch
- 7,6 m (25 pi) de tuyau haute pression
- Extrémité réglable qui élimine la nécessité d'utiliser de nombreux embouts de pulvérisation.



Génératrices sport portables

- Génératrices de sortie de puissance de 2 250 W à 3 250 W
- De construction légère pour une portabilité maximale.
- Le fil de 7,6 m (25 pi) permet d'utiliser l'appareil à distance sans cordons prolongateurs.

Câbles en accessoires pour groupe électrogène

Câbles d'extension de qualité industrielle 240 V, 10/4 avec des connecteurs L14-30 sur chaque extrémité. *Ces câbles réduisent les chutes de tension dangereuses lors de l'utilisation de la plupart des câbles d'extension 120 V.* Disponibles en longueurs de 15 et 25 pi ; ils peuvent être combinés pour atteindre la longueur désirée.



Le manuel du propriétaire est considéré comme une pièce permanente du groupe électrogène et doit l'accompagner en cas de revente. Les informations et les spécifications incluses dans cette publication étaient en vigueur au moment de l'approbation pour impression.

GXI Outdoor Power, LLC, se réserve le droit de supprimer ou de modifier des spécifications ou un concept à tout moment sans avis préalable et sans aucune obligation ultérieure. Aucune partie de cette publication ne peut être reproduite sans une permission écrite.

INFORMATIONS SUR LE DISPOSITIF ANTI-POLLUTION

Clean Air Acts des États-Unis et de la Californie

Les réglementations EPA et de la Californie imposent à tous les fabricants de fournir des instructions écrites décrivant le fonctionnement et la maintenance des systèmes de contrôle anti-pollution. Les instructions et les procédures suivantes doivent être appliquées afin de garder les émissions provenant du moteur STANLEY dans les limites prescrites par les normes en vigueur. La maintenance, le remplacement ou les réparations sur les systèmes et appareils de contrôle des émissions peuvent être réalisés dans un atelier de réparation de moteurs ou par une personne en utilisant des pièces certifiées EPA.

EMPLACEMENTS DES ÉTIQUETTES DE SÉCURITÉ

Ces étiquettes vous avertissent de dangers potentiels pouvant être à l'origine de blessures graves. Lisez-les attentivement. Si une étiquette se décolle ou devient illisible, veuillez contacter votre revendeur de groupes électrogènes STANLEY pour les remplacer.

INFORMATIONS DE SÉCURITÉ

Les groupes électrogènes STANLEY sont conçus pour offrir la sécurité et la fiabilité s'ils sont exploités conformément aux instructions. Veuillez lire et comprendre ce manuel de l'utilisateur avant de faire fonctionner votre groupe électrogène.

RESPONSABILITÉS DE L'OPÉRATEUR

Sachez comment arrêter rapidement le groupe électrogène en cas d'urgence. Comprenez l'utilisation de tous les contrôles du groupe électrogène, des prises de sortie et des connexions. Assurez-vous que quiconque faisant fonctionner le groupe électrogène a reçu les instructions adéquates. Ne laissez pas des enfants faire fonctionner le groupe électrogène.



DANGER

Danger d'électrocution - L'électricité peut provoquer un DÉCÈS ou de GRAVES BLESSURES.

- Ne faites pas fonctionner le générateur en présence d'eau stagnante.
- La sécurité de ce produit n'est pas garantie s'il fonctionne partiellement ou totalement immergé dans l'eau.
- Assurez-vous d'une bonne évacuation des eaux dans l'environnement immédiat de ce groupe électrogène.
- Le groupe électrogène doit être correctement relié à la terre ; vérifiez avant chaque utilisation que cette connexion est en place. Les réglementations concernant la mise à la terre varient en fonction du lieu, vous devez donc consulter un électricien local qualifié pour obtenir des instructions adéquates à cet égard.
- Les cordons d'alimentation et les équipements électriques posent un risque de choc et d'électrocution, particulièrement lorsqu'ils sont utilisés dans des conditions humides. Inspectez tous les équipements avant chaque utilisation et appliquez les instructions de fonctionnement du fabricant.
- Utilisez un cordon avec une protection par disjoncteur différentiel lors d'une utilisation extérieure ou en présence d'humidité
- Pendant leur utilisation normale, les groupes électrogènes vibrent. Pendant et après l'utilisation du groupe électrogène, veuillez inspecter ce dernier ainsi que les cordons d'extension et ceux d'alimentation qui lui sont connectés à la recherche de détériorations provoquées par les vibrations. En fonction du besoin, réparez ou remplacez les éléments endommagés. N'utilisez pas de prises ou de cordons qui présentent des signes de détérioration comme une isolation endommagée ou fendillée, ou des broches détériorées.

NE DÉMARREZ NI N'ARRÊTEZ LE MOTEUR AVEC DES APPAREILS CONNECTÉS AU GROUPE ÉLECTROGÈNE.



AVERTISSEMENT

L'échappement du moteur de ce groupe électrogène contient des produits chimiques que l'État de Californie considère comme responsables de cancers, de malformations congénitales ou de troubles de l'appareil reproducteur.



DANGER

MONOXYDE DE CARBONE

L'échappement contient du monoxyde de carbone, un gaz mortel incolore et sans odeur. La respiration de gaz d'échappement peut provoquer une perte de conscience et le décès. Pour éviter l'accumulation de gaz d'échappement, cet équipement doit fonctionner dans un lieu avec une ventilation adéquate. **N'UTILISEZ PAS** ce groupe électrogène dans un garage, un sous-sol, un vide sanitaire, une cabane de jardin fermée ou tout autre lieu n'étant pas équipé d'une ventilation adéquate. **N'UTILISEZ PAS** ce groupe électrogène à proximité de conduites de ventilation ou de fenêtres ouvertes permettant l'introduction de gaz nocifs dans une maison ou un immeuble. **FAITES EXCLUSIVEMENT FONCTIONNER** ce groupe électrogène en extérieur.



DANGER

Dangers d'incendie et de brûlures

- L'échappement devient suffisamment chaud pour enflammer certains matériaux.
- Veuillez installer le groupe électrogène à au moins 3 pieds (1 mètre) d'une construction ou d'autres équipements pendant son fonctionnement.
- Le groupe électrogène ne doit jamais se trouver à l'intérieur d'une construction.
- Il est strictement interdit de fumer pendant le remplissage du réservoir de carburant.
- Les matériaux inflammables doivent être éloignés du groupe électrogène.
- Le pot d'échappement devient très chaud pendant le fonctionnement et le restera pendant un certain temps après l'arrêt du moteur. Prenez garde à ne pas toucher le pot d'échappement lorsqu'il est chaud.
- Laissez le moteur se refroidir avant de ranger le groupe électrogène.
- Faites le plein dans un lieu bien ventilé avec le moteur à l'arrêt.
- Les vapeurs de carburant sont extrêmement inflammables et peuvent s'enflammer après le démarrage du moteur. Assurez-vous que le carburant répandu a été essuyé avant de démarrer le groupe électrogène.



AVERTISSEMENT

Pour se brancher directement au système électrique d'un bâtiment, la génératrice doit être installée par un électricien qualifié connecté à un équipement de transfert en tant que circuit dérivé séparé conformément au National Electrical Code, NFPA 70. Le groupe sera connecté au moyen d'un équipement de transfert qui déconnecte tous les conducteurs autres que celui de la mise à la terre de l'équipement. Le châssis du groupe électrogène doit être connecté à une électrode de mise à la terre approuvée.

Des connexions inappropriées au circuit électrique d'un bâtiment peuvent permettre au courant électrique du groupe électrogène d'alimenter en retour les lignes du service public d'électricité. Une telle alimentation en retour peut électrocuter un employé du service public ou quiconque autre entrant en contact avec une ligne électrique pendant une panne secteur ; d'autre part, le groupe électrogène peut exploser, brûler ou provoquer un incendie lorsque le secteur est rétabli.

Système de mise à la terre

Les groupes électrogènes portables STANLEY sont équipés d'un circuit de masse qui connecte le châssis à des bornes de masse sur les prises de sortie CA. La masse est connectée au neutre du câble CA.

Exigences spéciales

Des réglementations Fédérales ou d'État de l'Occupational Safety and Health Administration (OSHA), des réglementations locales ou des ordonnances s'appliquant à l'utilisation prévue du groupe électrogène peuvent être en vigueur. Veuillez consulter un électricien qualifié, un inspecteur en électricité ou le bureau régional ayant compétence en la matière.

Ce groupe électrogène ne répond pas à la réglementation 33 CFR-183 des garde-côtes américaines et ne doit pas être utilisé avec des

Avertissement CSA et UL



DANGER

- (I) AVERTISSEMENT : L'UTILISATION D'UN GROUPE ÉLECTROGÈNE DANS UN LIEU FERMÉ PEUT VOUS TUER EN QUELQUES MINUTES,
- (II) L'ÉCHAPPEMENT D'UN GROUPE ÉLECTROGÈNE CONTIENT DU MONOXYDE DE CARBONE, UN POISON QUE VOUS NE POUVEZ NI VOIR NI SENTIR,
- (III) NE L'UTILISEZ JAMAIS DANS LA MAISON OU DANS UN LIEU PARTIELLEMENT FERMÉ COMME UN GARAGE; NE L'UTILISEZ QU'À L'EXTÉRIEUR ET LOIN DE FENÊTRES, DE PORTES OU DE PRISES D'AIR OUVERTES.
- (IV) IL EXISTE UN CONDUCTEUR PERMANENT ENTRE LA GÉNÉRATRICE (ENROULEMENT DU STATOR) ET LE CADRE. LA MISE À LA TERRE DU SYSTÈME EST CONNECTÉE AU FIL NEUTRE C.A.
- (V) AUX CLIENTS CANADIENS : MISE EN GARDE. POUR UN SERVICE EN MODE DE VEILLE, CONNECTER LA SORTIE DE LA GÉNÉRATRICE À UN COMMUTATEUR DE TRANSFERT D'UNE VALEUR NOMINALE APPROPRIÉE ET CONFORME AU CODE DE L'ÉLECTRICITÉ CANADIEN, PARTIE I. CONTACTER UN ÉLECTRICIEN AUTORISÉ, UN INSPECTEUR EN ÉLECTRICITÉ OU UNE AGENCE AUTORISÉE QUI PEUT CONNECTER UN COMMUTATEUR DE TRANSFERT CONFORMÉMENT À TOUTES LES LOIS LOCALES ET FÉDÉRALES EN VIGUEUR.

DANGER

L'utilisation d'un groupe électrogène dans un lieu fermé PEUT VOUS TUER EN QUELQUES MINUTES.

L'échappement d'un groupe électrogène contient du monoxyde de carbone. C'est un poison que vous ne pouvez ni voir ni sentir.



NE L'UTILISEZ JAMAIS à l'intérieur d'une maison ou d'un garage, **MÊME SI** les portes et les fenêtres sont ouvertes.



UTILISEZ-LE EXCLUSIVEMENT À L'EXTÉRIEUR et suffisamment loin de fenêtres, de portes ou de prises d'air.

Évitez d'autres dangers d'un groupe électrogène. LISEZ LE MANUEL AVANT DE L'UTILISER.

DANGER
Applications CA

1. Avant de connecter un appareil ou un cordon d'alimentation au groupe électrogène :
2. Assurez-vous que les appareils sont en ordre de marche. Des appareils ou des cordons d'alimentation défectueux peuvent être à l'origine d'un choc électrique. Si un appareil commence à fonctionner anormalement, ralentit ou s'arrête soudainement, mettez-le immédiatement hors tension.
3. Déconnectez l'appareil et déterminez si le problème provient de l'appareil lui-même ou si la capacité nominale du groupe électrogène a été dépassée. Assurez-vous que les caractéristiques électriques de l'outil ou de l'appareil ne dépassent pas celles du groupe électrogène. Ne dépassez jamais la puissance nominale maximum du groupe électrogène. Les niveaux de puissance entre les valeurs nominales et les valeurs maximum ne doivent pas être utilisés au-delà de 30 minutes.

Une surcharge importante déclenchera le disjoncteur. Le dépassement de la durée limite de fonctionnement de la puissance maximum ou une légère surcharge du groupe électrogène pourra ne pas déclencher le disjoncteur ou mettre la protection des circuits sur ARRÊT, mais raccourcira la durée d'utilisation du groupe électrogène.

Vous devez limiter à 30 minutes le fonctionnement à puissance maximum. Pour un fonctionnement continu (au-delà de 30 minutes), ne dépassez pas 80 % de la puissance nominale en équilibrant les sorties A et B de l'alternateur.

La demande totale d'alimentation (VA) de tous les appareils connectés doit être prise en considération. Les fabricants d'appareils et d'outils électriques répertorient généralement ces informations à côté des numéros de modèle et de série.

DANGER

La modification de la vitesse du groupe électrogène par ajustement du régulateur peut provoquer des dommages au groupe, aux appareils qui y sont reliés et de sérieuses blessures. Vous ne devez pas régler ou modifier les paramètres de vitesse de rotation du moteur.

AVERTISSEMENT

L'incapacité d'appliquer les instructions de maintenance ainsi que les précautions peut provoquer des blessures graves, voire mortelles. Vous devez toujours suivre les recommandations d'inspection et de maintenance ainsi que les calendriers du manuel du propriétaire.

Consignes de sécurité :

Assurez-vous que le moteur est à l'arrêt avant de commencer une maintenance ou des réparations. Ceci éliminera plusieurs dangers potentiels :

- **Un empoisonnement au monoxyde de carbone provenant des gaz d'échappement du moteur.**
Assurez-vous que la ventilation est suffisante lorsque vous faites fonctionner le moteur.
- **Des brûlures par les pièces chaudes.**
Laissez le moteur et l'échappement se refroidir avant d'y toucher.
- **Des blessures par les pièces en mouvement.**
Ne faites pas fonctionner le moteur sans y avoir été invité.

Dans l'état de Californie, un pare-étincelles est légalement requis. D'autres états peuvent avoir une législation semblable. Les lois fédérales s'appliquent à toutes les terres fédérales. Si vous équipez le pot d'échappement avec un pare-étincelles, il doit être entretenu en bon ordre de marche. Reportez-vous à la page 11.

La rétraction rapide du cordon du lanceur à rappel peut ramener le cordon plus rapidement que vous le désirez. En démarrant le moteur, tirez lentement sur le cordon jusqu'à ce qu'une résistance apparaisse et tirez ensuite dessus rapidement pour éviter un rebond.

Spécifications du produit

Groupe électrogène	G5000S	G8000S
Fréquence nominale	60 Hz	60 Hz
Tension nominale	120V / 240V	120V / 240V
Puissance nominale de sortie	5 kW (maxi)	8 kW (maxi)
Sortie CA maxi	20,8 A	33,3 A
Type de moteur	OHV 4 temps	OHV 4 temps
Cylindrée	279 cm ³	401 cm ³
Taux de compression	8,2:1	8:1
Vitesse de rotation nominale	3600 tr/min	3600 tr/min
Puissance nominale	10 Hp	15 Hp
Démarrateur	Lanceur avec rappel	Lanceur avec rappel et électrique
Sens de la rotation	Antihoraire	Antihoraire
Type de carburant.	Essence sans plomb	Essence sans plomb
Arrêt sur niveau d'huile faible	Oui	Oui
Réservoir d'essence	12 gallons	12 gallons
Type d'huile/capacité	SAE 10W-30, 0,85 l	SAE 10W-30, 1,04 l
Poids brut	207 lb (94 kg)	235 lb (107 kg)
Batterie	S/O	12 A/h 12 V CC
Voltmètre intégré	Oui	Oui

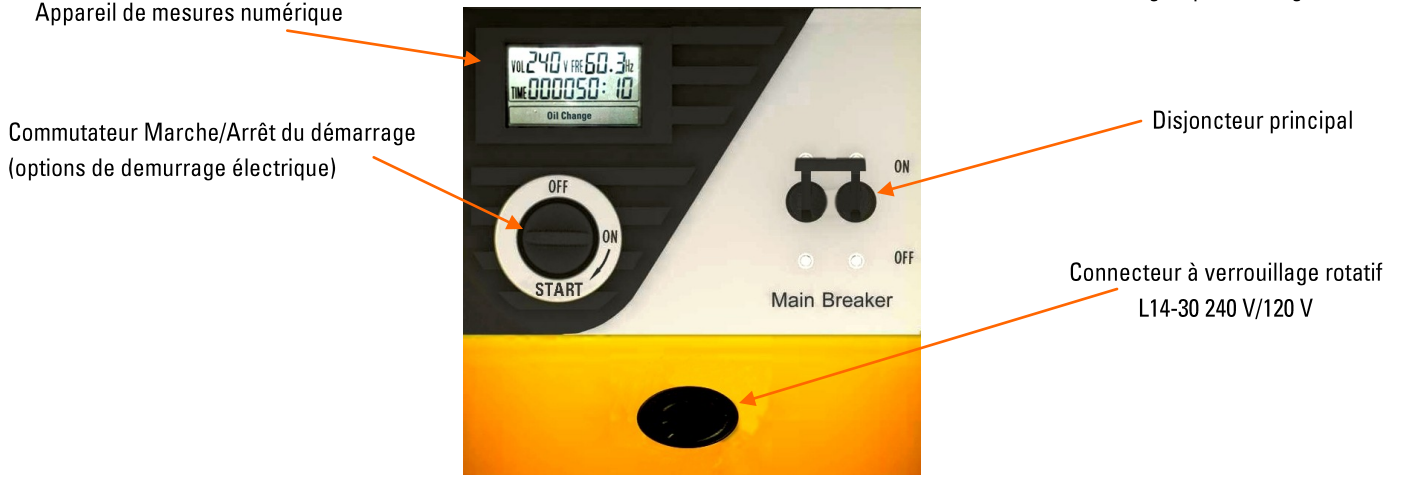

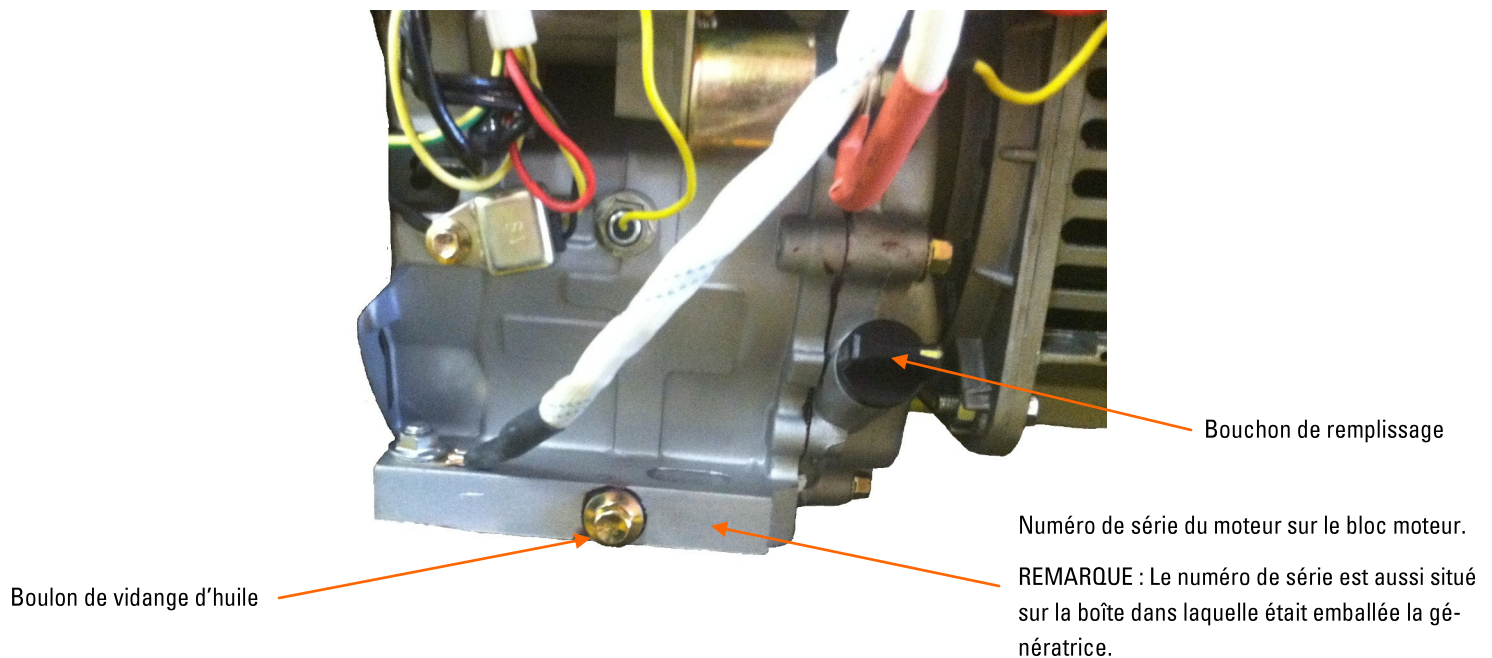

Équipements supplémentaires nécessaires à un fonctionnement en toute sécurité de ce groupe électrogène :

1. Bidon d'essence.
2. Essence sans plomb.
3. SAE 10W-30 - 1,04 l pour les moteurs STANLEY 11 hp, 13 hp, 14 hp et 15 hp ; 0,85 l pour les moteurs STANLEY de 10 hp.
4. Entonnoir de remplissage de l'huile
5. Stabilisant pour essence (pour le stockage de votre groupe électrogène).
6. Cordons d'extension 120 et/ou 240 V.
7. Une clé à molette ou une clé à tube de 12 mm pour les vidanges d'huile.

Remarque : Un pare-étincelles accompagne votre groupe électrogène et doit être installé en cas d'utilisation en Californie. Reportez-vous aux instructions supplémentaires.

La durée d'assemblage est de 5 minutes environ.

Sont fournis avec le groupe électrogène :

1. Deux pieds avec deux écrous de 13 mm.
2. Deux axes de roues.

Deux barres de guidage préassemblées et rétractables, une de chaque côté du châssis du groupe électrogène. Tournez pour verrouiller/déverrouiller. Tirez/poussez pour leur extension/rétraction.

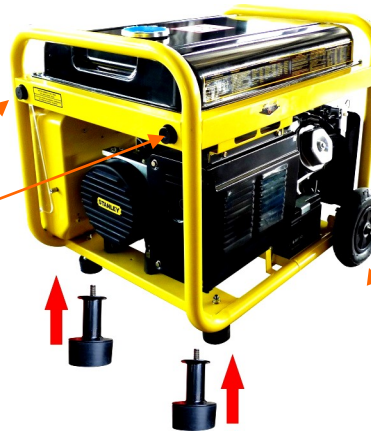

Roue/axe préassemblés.



Étape 1

Insérez chaque pied dans les trous du châssis. Serrez l'écrou avec une clé ou une douille de 13 mm

Étape 2

Insérez chaque axe et serrez le boulon avec une clé ou une douille de 13 mm.

Mise en service de la batterie

La batterie est en option. La batterie est utilisée pour démarrer un groupe électrogène équipé d'un démarreur électrique. Tous les groupes électrogènes ne sont pas vendus avec des batteries.

Veuillez vérifier avec votre revendeur si vous considérez que la batterie est manquante.



AVERTISSEMENT

Les batteries d'accumulateurs au plomb contiennent de l'acide sulfurique qui peut provoquer de graves blessures. La batterie génère aussi des gaz explosifs. N'approchez aucune étincelle, flamme ou cigarette. Fournissez une ventilation suffisante lors de la charge ou en utilisant les batteries. Les cosses et bornes des batteries ainsi que leurs accessoires contiennent du plomb et des composants au plomb. Évitez de répandre de l'électrolyte et lavez-vous les mains abondamment après manipulation. Utilisez des gants et des lunettes de sécurité lors de la manipulation et de l'installation de batteries au plomb.

Si de l'électrolyte entre en contact avec les yeux, vous devez les rincer à l'eau claire pendant 15 minutes et consulter aussitôt un médecin. Conservez hors de la portée des enfants.

POUR VOTRE SÉCURITÉ ET PAR COMMODITÉ, LA BATTERIE A ÉTÉ EXPÉDIÉE SCELLÉE ET CHARGÉE

La batterie est prête à être connectée au groupe électrogène.

Pour connecter la batterie:

- Si la batterie est fixée dans le cadre, retirer la batterie.
- Retirer l'écran thermique sous le moteur; deux boulons le retiennent en place.
- Utiliser une clé réglable ou un embout de 8 mm pour fixer le fil NOIR à la borne négative (-) et le fil ROUGE à la borne positive (+).
- Placer la batterie dans le support de batterie.
- Remettre l'écran thermique en le boulonnant au moteur.
- Fixer la batterie avec les fixations de retenue, les tiges et les écrous à oreilles.

Bornes de la batterie



Batterie



AVERTISSEMENT

Le moteur a été expédié sans huile dans le carter. **NE DÉMARREZ PAS LE MOTEUR SANS AVOIR REMPLI LE CARTER AVEC DE L'HUILE.** Utilisez de l'huile SAE 10W-30 dans des conditions normales et de l'huile SAE 5W-30 lorsque la température ambiante est inférieure à 32 °F (0 °C).

Tige du volet de démarrage

Le volet de démarrage est utilisé pour fournir un mélange de carburant enrichi lors du démarrage d'un moteur froid. Il peut être ouvert et fermé en utilisant manuellement la tige du volet de démarrage. Tirez sur la tige vers la position FERMÉE afin d'enrichir le mélange pour un démarrage à froid. Repoussez-la une fois le moteur en fonctionnement.

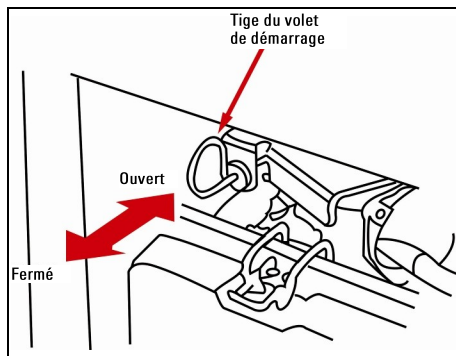

Tourner dans le sens horaire pour ouvrir le robinet de carburant

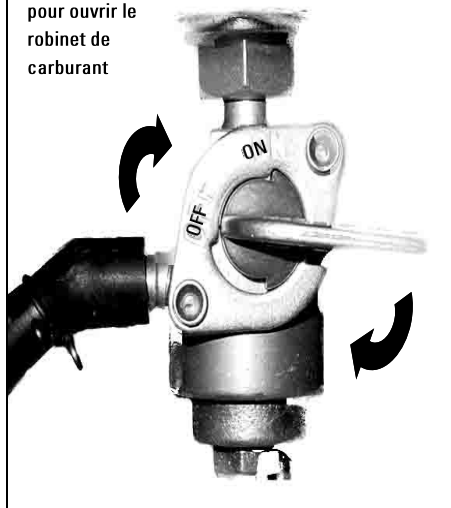

Manette du robinet de carburant

Le robinet de carburant se trouve entre le réservoir et le carburateur. Lorsque la manette du robinet se trouve sur ON (ouvert), le carburant s'écoule du réservoir vers le carburateur. Assurez-vous de ramener la manette du robinet de carburant sur la position OFF (fermé) après avoir arrêté le moteur.

Contacteur du moteur

Pour démarrer et arrêter le moteur.

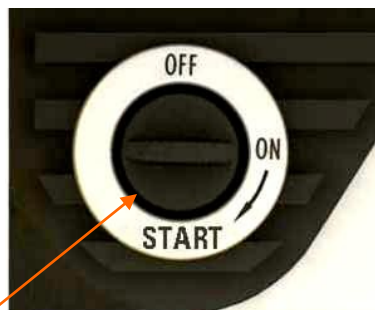

Contacteur MARCHE/ARRÊT/Démarrage (démarrage le électrique présenté)

Lanceur à cordon

Pour démarrer le moteur, tirez d'abord légèrement sur la poignée jusqu'à apparition d'une résistance et ensuite tirez fortement.

AVIS :

Ne laissez pas la poignée du cordon de démarrage venir frapper le moteur. Ramenez-la en douceur afin d'éviter d'endommager le démarreur.

Le lanceur à rappel est utilisé pour démarrer le moteur si le groupe électrogène n'est pas équipé d'une batterie 12 volts de démarrage du moteur ou si la batterie n'est pas suffisamment chargée pour faire fonctionner le démarreur.

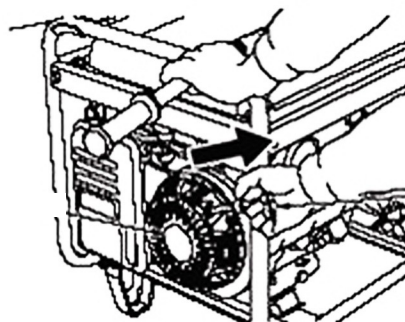

Lanceur à rappel

Poignée du lanceur

Système d'alarme d'huile

Le système d'alarme d'huile est conçu pour éviter d'endommager le moteur si le niveau d'huile devient insuffisant dans le carter. Avant que le niveau d'huile dans le carter ne se trouve en dessous de la limite de sécurité, le système d'alarme d'huile arrêtera automatiquement le moteur (le contacteur du moteur restera sur la position ON (marche)). Le système d'alarme d'huile ne doit pas remplacer la vérification des niveaux avant chaque utilisation. Si le moteur s'arrête et ne veut pas redémarrer, vérifiez le niveau d'huile du moteur (reportez-vous à la page 14) avant toute autre recherche de panne.

Borne de masse

La borne de masse du groupe électrogène est connectée au châssis, aux pièces métalliques ne transportant pas de courant et aux bornes de masse de chaque prise.



AVERTISSEMENT

Avant d'utiliser la borne de masse, veuillez consulter un électricien qualifié, un inspecteur en électricité ou le bureau régional ayant compétence en matière de réglementations ou d'ordonnances locales s'appliquant à l'utilisation envisagée du groupe électrogène.

REMARQUE : LA MASSE EST CONNECTÉE AU NEUTRE CA SUR CE GROUPE ÉLECTROGÈNE. CONSULTEZ UN ÉLECTRICIEN LORS DE LA CONNEXION DE CE GROUPE ÉLECTROGÈNE AU PANNEAU ÉLECTRIQUE DE VOTRE MAISON OU DE VOTRE LIEU DE TRAVAIL AFIN VOUS ASSURER QUE LES CONNEXIONS DE MASSE SONT CONFORMES À LA RÉGLEMENTATION ÉLECTRIQUE LOCALE.



DANGER

MONOXYDE DE CARBONE

L'utilisation d'un groupe électrogène dans un intérieur PEUT VOUS TUER EN QUELQUES MINUTES

L'échappement d'un groupe électrogène contient du monoxyde de carbone (CO). C'est un poison que vous ne pouvez ni voir ni sentir. Si vous pouvez sentir les gaz d'échappement du groupe électrogène, vous respirez du CO. Mais, même si vous ne sentez pas les gaz d'échappement, vous pouvez néanmoins respirer du CO.

N'UTILISEZ JAMAIS un groupe électrogène à l'intérieur d'une maison, d'un garage, dans un vide sanitaire ou dans tout autre espace fermé. Des niveaux mortels de monoxyde de carbone peuvent s'accumuler dans ces zones. L'utilisation d'un ventilateur ou les fenêtres et les portes ouvertes NE FOURNISSENT PAS suffisamment d'air frais.

UTILISEZ LE GROUPE ÉLECTROGÈNE EXCLUSIVEMENT À L'EXTÉRIEUR et suffisamment loin de fenêtres, de portes ou de prises d'air. Ces ouvertures peuvent permettre l'introduction de gaz d'échappement d'un groupe électrogène.

Même lorsque vous utilisez correctement un groupe électrogène, du CO peut s'infiltrer dans la maison VOUS DEVEZ TOUJOURS UTILISER une alarme de CO sur batterie ou avec une batterie de secours dans votre maison.

Si vous commencez à vous sentir mal et pris d'étourdissements ou de faiblesse après avoir démarré le groupe électrogène, recherchez IMMÉDIATEMENT de l'air frais. Consultez un médecin. Vous pouvez avoir été empoisonnés au monoxyde de carbone.



DANGER

Danger d'électrocution - L'électricité peut provoquer un DÉCÈS ou de GRAVES BLESSURES.

- Ne faites pas fonctionner le générateur en présence d'eau stagnante.
- La sécurité de ce produit n'est pas garantie s'il fonctionne partiellement ou totalement submergé dans l'eau.
- Assurez-vous d'une bonne évacuation des eaux dans l'environnement immédiat de ce groupe électrogène.
- Le groupe électrogène doit être correctement relié à la terre ; vérifiez avant chaque utilisation que cette connexion est en place. Les réglementations concernant la mise à la terre varient en fonction du lieu, vous devez donc consulter un électricien local qualifié pour obtenir des instructions adéquates à cet égard.
- Les cordons d'alimentation et les équipements électriques posent un risque de choc et d'électrocution, particulièrement lorsqu'ils sont utilisés dans des conditions humides. Inspectez tous les équipements avant chaque utilisation et appliquez les instructions de fonctionnement du fabricant.
- Utilisez un cordon avec une protection par disjoncteur différentiel lors d'une utilisation extérieure ou en présence d'humidité
- Pendant leur utilisation normale, les groupes électrogènes vibrent. Pendant et après l'utilisation du groupe électrogène, veuillez inspecter ce dernier ainsi que les cordons d'extension et ceux d'alimentation qui lui sont connectés à la recherche de détériorations provoquées par les vibrations. En fonction du besoin, réparez ou remplacez les éléments endommagés. N'utilisez pas de prises ou de cordons qui présentent des signes de détérioration comme une isolation endommagée ou fendillée, ou des broches détériorées.



AVERTISSEMENT

NE DÉMARREZ NI N'ARRÊTEZ JAMAIS LE MOTEUR AVEC DES APPAREILS CONNECTÉS AU GROUPE ÉLECTROGÈNE.

Étape 1.

Assurez-vous que toutes les charges électriques ont été déconnectées du groupe électrogène. Déconnectez tous les cordons d'extension et assurez-vous que le disjoncteur principal se trouve sur la position OFF (arrêt). Éliminez tous les matériaux et les débris inflammables se trouvant aux alentours. Assurez-vous que le groupe électrogène est de niveau.

Étape 2.

Vérifiez les niveaux d'huile.

- Positionnez le groupe électrogène sur une surface plane avec le moteur à l'arrêt.
- Retirez le bouchon de remplissage d'huile.
- Vérifiez le niveau d'huile. Si le niveau d'huile est bas, remplissez le carter jusqu'à ce que l'huile déborde. Vous devrez introduire environ 0,85 à 1,4 litres d'huile en fonction du modèle du groupe électrogène.

Si un complément d'huile est nécessaire, nous recommandons d'ajouter de l'huile moteur SAE 10W-30 pour la plupart des applications générales. Dans les climats froids, utilisez de la SAE 5W-30.

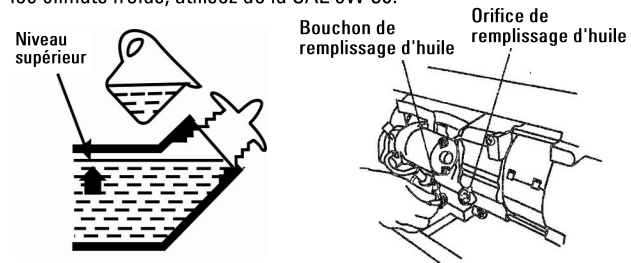

Étape 3.

Assurez-vous que le réservoir contient de l'essence. Contrôlez le niveau de carburant indiqué en dévissant le bouchon de réservoir afin d'inspecter son contenu. Le filtre à carburant peut aussi être inspecté après avoir retiré le bouchon. Assurez-vous que le filtre à essence est propre, sans saletés ni débris. Revissez complètement le bouchon sur le réservoir après avoir terminé votre inspection.

Le carburant peut endommager la peinture et les plastiques Prenez garde à ne pas répandre de carburant pendant le remplissage du réservoir. Les dommages provoqués par du carburant répandu ne sont pas couverts par l'assurance. Utilisez de l'essence sans plomb avec un indice d'octane de 86 ou supérieur. Le moteur est certifié pour fonctionner avec de l'essence sans plomb. De l'essence sans plomb produit moins de dépôt dans le moteur et sur les bougies, et étend la durée d'utilisation de l'échappement. N'utilisez jamais de l'essence éventée ou contaminée, ou un mélange d'huile et d'essence. Évitez d'introduire des saletés ou de l'eau dans le réservoir de carburant.

Épaulement de la crépine de carburant

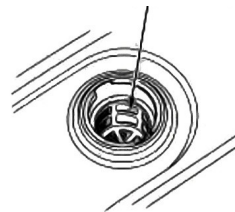

AVERTISSEMENT

NE REMPLISSEZ PAS trop le réservoir. Laissez un espace d'air de 2,5 cm dans le réservoir. L'essence est hautement inflammable et explosive. Vous pouvez être brûlé ou sérieusement blessé en faisant le plein.

- Arrêtez le moteur et éloignez toute source de chaleur, d'étincelles et de flammes.
 - Faites le plein d'uniquement en extérieur.
 - Essuyez immédiatement tout déversement de carburant.
- Ce groupe électrogène portable n'est pas destiné à l'utilisation avec des mélanges essence/éthanol de plus de 15 % d'éthanol.

Étape 4.

Positionnez la manette du robinet de carburant sur la position ON (ouverte) en la faisant tourner dans le sens horaire.

Étape 5.

Poussez le levier du volet de démarrage sur la position CLOSED (fermée). Reportez-vous à la page 7 pour un schéma du levier du volet de démarrage.

Étape 6.

Positionnez le contacteur MARCHÉ/ARRÊT du générateur sur la position MARCHÉ.

Étape 7.

Démarrez le moteur.

1. Avec un démarreur électrique, mettez le contacteur sur la position START (démarrage), maintenez-le sur cette position pendant 5 secondes et laissez-le revenir sur ON une fois que le moteur a démarré.
2. Si vous utilisez le lanceur avec rappel, tirez légèrement sur le cordon jusqu'à ressentir une certaine pression. Lorsque vous avez ressenti cette contre-pression, tirez rapidement sur le cordon.

Étape 8.

Une fois que le groupe électrogène est en fonctionnement, repoussez le levier du volet de démarrage.

Étape 9.

Laissez chauffer le groupe électrogène pendant environ 3 minutes avant de lui appliquer des charges électriques.

Étape 10.

Appliquez les charges au groupe électrogène une à la fois, ce qui lui permet de se stabiliser après avoir ajouté une charge après l'autre. Ajouter en premier lieu les charges avec la plus forte consommation. Ceci comprend les réfrigérateurs, les climatiseurs, les gros moteurs et les pompes. Ajoutez les plus petites charges une fois que le groupe est stabilisé avec les charges élevées.

VOUS DEVEZ TOUJOURS DÉBRANCHER LES APPAREILS ET TOUTES LES CHARGES ÉLECTRIQUES AVANT DE FAIRE LE PLEIN. SUIVEZ ENSUITE LES ÉTAPES 2 à 10.



AVERTISSEMENT

Pour les pannes secteur, des groupes électrogènes fixes installés en permanence sont mieux adaptés à la fourniture d'une alimentation de secours à une maison. Même un groupe électrogène portable correctement connecté peut devenir surchargé. Ceci peut provoquer une surchauffe ou des contraintes sur les composants et entraîner ultérieurement la panne du groupe électrogène.



AVERTISSEMENT

La connexion d'une charge plus importante que la puissance nominale de ce groupe électrogène peut endommager les disjoncteurs, l'alternateur et les appareils sensibles.

En chargeant continuellement ce groupe électrogène au-dessus de 80 % de sa puissance de sortie maximum, sa durée d'utilisation sera nettement réduite.

Vous devez équilibrer la charge entre les sorties A et B afin de maximaliser la puissance de sortie.

Les appareils avec des moteurs électriques nécessitent une puissance additionnelle de 150 % au moment de leur démarrage (indiqué par un * et en caractères gras sur le tableau suivant).

Pour déterminer la charge maximum que vous pouvez connecter en toute sécurité à ce groupe électrogène :

1. Calculez la puissance maximum continue nécessaire en ajoutant la puissance de fonctionnement de chaque appareil. La puissance de fonctionnement totale de vos appareils ne doit pas dépasser la puissance de sortie maximum de ce groupe électrogène.
2. Calculez la puissance crête en :
 - i) ajoutant la puissance de fonctionnement de chaque appareil avec un * et en gras ci-dessous.
 - ii) en multipliant le total par 1,5.
 - iii) en ajoutant ceci à la puissance totale de fonctionnement calculé à l'étape 1 ci-dessus.

Les impératifs de puissance crête de vos appareils ne doivent pas dépasser la puissance crête nominale de ce groupe électrogène.

Charges caractéristiques dans une résidence

Appareil	Puissance de fonctionnement
Ampoules électriques (chacune)	75 W
Élément de cuisinière (chacun)	1000 W
Micro-ondes	1500 W
Machine à café	700 W
Téléviseur	750 W
Magnétoscope	250 W
Ordinateur et moniteur	800 W
Radiateur électrique portatif	1500 W
Machine à laver	1000 W
Sèche-linge NG	750 W
Sèche-linge électrique	5500 W
Lave-vaisselle	1850 W
Chauffe-eau	5000 W
Four électrique	5000 W
Grille-pain	1200 W
Ventilateur*	750 W
Climatiseur de fenêtre - 8000 BTU*	2400 W
Climatiseur central (par tonne)*	2800 W
Ventilateur d'appareils de chauffage*	850 W
Pompe de puits 2 hp*	2000 W
Réfrigérateur*	1000 W
Congélateur*	1000 W

ARRÊT DU GÉNÉRATEUR

En cas d'urgence :

Pour arrêter le moteur en cas d'urgence, poussez le contacteur du moteur sur la position OFF et mettez le robinet de carburant sur OFF.

En utilisation normale :

1. Tournez le disjoncteur CA sur la position OFF (selon le modèle).
2. Déconnectez toutes les charges et les cordons d'extension.
3. Laissez le moteur fonctionner sans charge pendant 3 minutes.
4. Mettez le contacteur du moteur sur la position OFF (arrêt).
5. Mettez le robinet d'arrivée de carburant sur OFF (arrêt).
6. Laissez le groupe électrogène se refroidir avant de toucher les composants du moteur ou de l'alternateur. Il peut s'écouler au moins 30 minutes avant que le groupe électrogène soit suffisamment froid pour le toucher en toute sécurité.

MAINTENANCE

L'importance de la maintenance

Une bonne maintenance est essentielle pour un fonctionnement en sécurité, économique et sans problème. Elle aidera aussi à réduire la pollution atmosphérique.

Pour vous aider à prendre soin correctement de votre groupe électrogène, les pages suivantes comprennent un calendrier des maintenances, des procédures d'inspection de routine ainsi que des procédures de maintenance simple en utilisant des outils manuels de base. D'autres tâches de maintenance plus difficiles ou nécessitant des outils spéciaux, seront mieux appréhendées par des professionnels et sont normalement réalisées par un technicien STANLEY ou par un mécanicien qualifié.

Le calendrier des maintenances s'applique à des conditions normales de fonctionnement. Si vous faites fonctionner le groupe électrogène dans des conditions difficiles, comme par de fortes températures ou avec des charges constantes élevées, ou lors d'une utilisation inhabituelle dans des conditions humides et poussiéreuses, veuillez consulter votre réparateur pour des recommandations spécifiques à vos besoins et utilisations personnels.

La maintenance, le remplacement ou les réparations sur les systèmes et appareils de contrôle des émissions peuvent être réalisés dans un atelier de réparation de moteurs ou par une personne en utilisant des pièces certifiées EPA.

Calendrier de maintenance

Élément	Avant chaque utilisation	20 heures ou tous les 3 mois	50 heures ou tous les 3 mois	100 heures ou tous les 6 mois	300 heures ou tous les ans
Vérification de l'huile moteur	X				
Changement de l'huile moteur		X			
Vérification du filtre à air	X				
Lavage du filtre à air			X		
Nettoyage de la cuvette du filtre à huile				X	
Nettoyage des bougies				X	
Changement des bougies					X
Nettoyage du pare-étincelles			X		
Réglage du jeu des soupapes					X*
Nettoyage du filtre et du réservoir à carburant				X*	
Vérification de la tuyauterie du carburant	Tous les deux ans (avec remplacement si nécessaire)				
Nettoyage de la chambre de combustion	Après 250 hrs*				

* Doit être réalisé par un centre de maintenance autorisé STANLEY.

Pièces de rechange

Les systèmes de contrôle des émissions sur le moteur STANLEY ont été conçus, fabriqués et certifiés comme étant conformes aux réglementations EPA et de Californie sur les émissions. Nous recommandons l'utilisation de pièces d'origine STANLEY si vous devez effectuer une maintenance. Ces pièces de remplacement sont fabriquées selon les mêmes normes que les pièces originales, vous pouvez donc être assuré de leurs performances. L'utilisation de pièces de remplacement qui ne présentent ni la qualité ni la conception d'origine peuvent porter atteinte à l'efficacité du système de contrôle des émissions.

Un fabricant de pièces de rechange assume la responsabilité de fournir des pièces qui n'affecteront pas négativement les performances sur les émissions. Le fabricant ou le reconditionneur des pièces doit certifier que leur utilisation ne produira pas de panne du moteur pour se conformer aux réglementations sur les émissions.

Changement de l'huile moteur

Vidangez l'huile pendant que le moteur est chaud afin d'assurer une vidange complète et rapide.

1. Déposez le bouchon de vidange et la rondelle d'étanchéité ainsi que le bouchon de remplissage et vidangez l'huile
2. Réinstallez le bouchon de vidange et la rondelle d'étanchéité. Serrez complètement le bouchon.
3. Remplissez le carter avec l'huile recommandée (SAE 10W-30) et vérifiez les niveaux.

Mettez l'huile moteur usagée au rebut d'une manière compatible avec l'environnement. Ne la jetez pas dans une poubelle, ne la répandez pas sur le sol ni ne la versez dans une canalisation.

Entretien du filtre à air

Un filtre à air sale diminuera le débit d'air vers le carburateur. Pour empêcher un mauvais fonctionnement du carburateur, le filtre à air doit être régulièrement entretenu. Cet entretien doit être plus fréquent lorsque le groupe électrogène fonctionne dans des endroits très poussiéreux.

AVIS :

Ne faites jamais fonctionner le moteur sans filtre à air. Il en résulterait une usure rapide du moteur.

1. Déclipsez le couvercle du filtre à air et retirez le couvercle ainsi que l'élément.
2. Lavez l'élément du filtre à air dans une solution de détergent ménager et d'eau chaude, rincez-le ensuite abondamment ou lavez-le dans un solvant non inflammable ou avec un point d'éclair élevé. Laissez sécher complètement l'élément du filtre à air.
3. Trempez l'élément du filtre à air dans de l'huile moteur propre et éliminez l'huile en excès. Le moteur émettra de la fumée au début du démarrage s'il reste une trop grande quantité d'huile sur l'élément du filtre à air.
4. Réinstallez l'élément du filtre à air ainsi que le couvercle.

Nettoyage du filtre à carburant

L'écran/la cuvette du filtre à carburant empêchent les saletés qui pourraient se trouver dans le carburant de pénétrer dans le carburateur. Le filtre à carburant doit être inspecté et nettoyé régulièrement. Pour les meilleurs résultats, nettoyez le filtre propre et l'essence et une brosse à dents ou éliminez les débris du filtre avec de l'air comprimé.

Entretien des bougies

Pour entretenir une bougie, vous devez utiliser une clé à bougies. Clé à bougies recommandée : BPR5ES (NGK) et W16EPR-U (DENSO). Afin d'assurer le bon fonctionnement du moteur, les électrodes de la bougie doivent être correctement écartées et exemptes de dépôts.

Si le moteur était en fonctionnement, le pot d'échappement sera très chaud. Prenez garde à ne pas toucher le pot d'échappement

1. Retirez le capuchon de la bougie.
2. Nettoyez les saletés autour de la base de la bougie.
3. Utilisez une clé à bougies pour démonter la bougie.

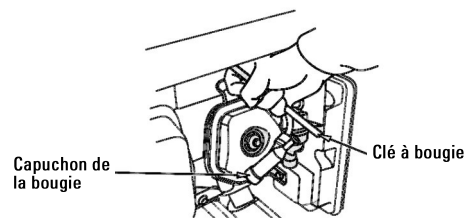

- Inspectez la bougie. Mettez-la au rebut si l'isolant est craquelé, fendu ou encrassé.
- Mesurez l'écartement des électrodes avec une jauge d'épaisseur. Apportez les corrections nécessaires en courbant l'électrode latérale. L'écartement doit être de 0,028 à 0,031 po (0,70 à 0,80 mm)
- Vérifiez que la rondelle d'étanchéité est en bon état et vissez la bougie manuellement afin d'éviter de fausser le filetage.
- La bougie étant en place, elle doit être serrée avec une clé à bougies afin de comprimer la rondelle d'étanchéité.

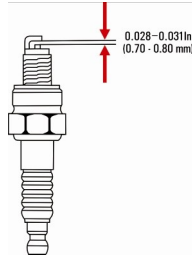

S'il s'agit d'une bougie neuve, serrez sur 1/2 tour après qu'elle est en place pour comprimer la rondelle. S'il s'agit d'une bougie déjà utilisée, serrez sur 1/8 à 1/4 de tour après qu'elle est en place pour comprimer la rondelle.

AVIS :

La bougie doit être parfaitement serrée. Une bougie insuffisamment serrée peut devenir très chaude et endommager le moteur. Utilisez seulement les bougies recommandées ou leur équivalent.

Maintenance du pare-étincelles en option

Si le moteur était en fonctionnement, le pot d'échappement sera très chaud. Laissez-le se refroidir avant de continuer. **Le pare-étincelles doit être entretenu toutes les 50 heures pour qu'il puisse remplir son rôle.**

Nettoyez le pare-étincelles de la manière suivante :

- Desserrez la vis à travers l'orifice du pot d'échappement et retirez le pare-étincelles.
- Utilisez une brosse pour éliminer les dépôts de carbone sur la grille du pare-étincelles. Inspectez la grille à la recherche de ruptures ou d'usure et remplacez-la, le cas échéant.
- Installez le pare-étincelles dans l'ordre inverse de son démontage.

Écran du pare-étincelles

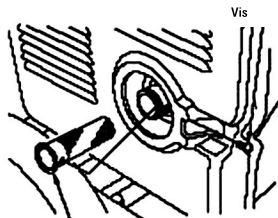
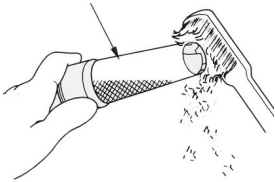

Pare-étincelles

Remplacement du fusible du moteur du démarreur en option

Si le fusible est brûlé, le moteur du démarreur ne fonctionnera pas. Mettez le contacteur du moteur sur la position OFF (arrêt). Déposez le couvercle du porte-fusible et remplacez le fusible. Le fusible spécifié est de 10 A.

AVIS :

N'utilisez jamais un fusible d'une valeur différente de celle spécifiée. De graves détériorations du circuit électrique ou un incendie pourraient s'ensuivre.

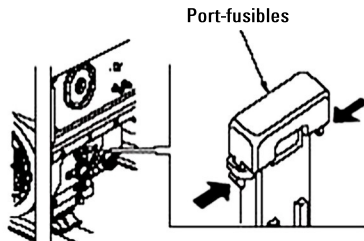

Port-fusibles

TRANSPORT

Lors du transport du groupe électrogène, mettez le contacteur du moteur et le robinet de carburant sur OFF (arrêt). Le groupe électrogène doit rester de niveau afin d'éviter de répandre de carburant. Les vapeurs d'essence ou du carburant répandu peut s'enflammer.

Prenez garde à ne pas laisser chuter ou cogner le groupe électrogène pendant son transport. Ne posez aucun objet lourd sur le groupe électrogène. Lorsque vous transportez le groupe électrogène en le chargeant sur un véhicule, attachez-le par son châssis comme illustré.



DANGER

Tout contact avec un moteur chaud ou son échappement peut être à l'origine de graves brûlures ou d'un incendie. Laissez le moteur se refroidir avant de transporter ou de ranger le groupe électrogène.

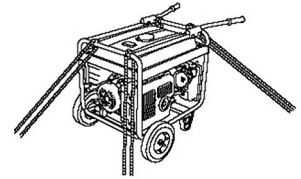

RANGEMENT

Avant de ranger l'unité pour une longue durée :

- Assurez-vous que la zone de rangement n'est pas excessivement humide et poussiéreuse.
- Assurez l'entretien conformément au tableau ci-dessous :

DURÉE DU RANGEMENT	Procédure d'entretien recommandé afin d'éviter un démarrage difficile :
1 à 2 mois	Faites le plein avec de l'essence neuve et ajoutez un stabilisant*.
2 mois à 1 an	Faites le plein avec de l'essence neuve et ajoutez un stabilisant*. Videz la cuve du carburateur.
1 an et plus	Faites le plein avec de l'essence neuve et ajoutez un stabilisant*. Videz la cuve du carburateur Retirez la bougie. Ajoutez une cuillère à soupe d'huile moteur dans le cylindre. Faites tourner le moteur lentement avec le lanceur pour répartir l'huile. Réinstallez la bougie. Changez l'huile moteur. Lors de la remise en service, vidangez l'essence dans un récipient adapté et remplissez le réservoir avec de l'essence neuve avant de démarrer le groupe électrogène.
* Utilisez des stabilisants pour essence formulés pour étendre la durée de rangement. Contactez votre revendeur de groupes électrogènes autorisé STANLEY pour des recommandations de conditionnement.	



AVERTISSEMENT

L'essence est extrêmement inflammable et explosive dans certaines conditions. Vous devez effectuer cette tâche dans un lieu bien ventilé avec le moteur à l'arrêt. Vous ne devez pas fumer ou autoriser la présence de flamme ou d'étincelles dans cette zone pendant la procédure.

Symptôme :	Causes probables	Solution
Le moteur ne démarre pas	Robinets de carburant fermé/réservoir vide	Remplir le réservoir avec du carburant et ouvrir le robinet.
	Contacteur moteur sur la position arrêt	Tourner le contacteur sur marche.
	Pare-étincelles obstrué	Démonter, nettoyer ou remplacer le pare-étincelles.
	Le volet de démarrage est ouvert	Fermer le volet de démarrage en tirant sur la poignée du volet. Ouvrir le volet après le démarrage.
	Le niveau d'huile est insuffisant	Remplir avec de l'huile de qualité recommandée jusqu'à l'ouverture de remplissage.
	Flotteur d'huile coincé pendant expédition	Remplir d'huile jusqu'à l'ouverture de remplissage, déconnecter le câble jaune sur le contacteur de niveau bas de l'huile. Le contacteur se trouve sur le moteur au-dessus du bouchon de vidange de l'huile. Il s'agit d'une boîte de couleur jaune d'or avec un câble jaune et noir. Démarrer l'unité et la faire fonctionner pendant 1 heure au minimum afin de fournir suffisamment de brassage à huile chaude pour libérer le flotteur si telle est la cause. Reconnecter le câble jaune et faire fonctionner l'unité.
	Le filtre à carburant est sale	Vérifier le débit du carburant vers le carburateur en dévissant la vis de vidange. Nettoyer ou remplacer le filtre à carburant.
	Le carburant est contaminé	Vidanger le réservoir d'essence et le carburateur. Remplacer ou nettoyer le filtre et la cuve du carburateur. Faire le plein du réservoir avec du carburant neuf.
	Couvre-borne de bougie déconnecté/desserré	Enfoncer fermement le couvre-borne sur la bougie.
	Bougie encrassée ou en panne	Démonter, nettoyer ou remplacer la bougie.
Le lanceur avec rappel est difficile à tirer	Carburateur obstrué	Déposer la cuve du carburateur et nettoyer les composants et les injecteurs. Remplacer le carburateur si du vernis ou de la gomme s'est accumulée après un rangement inadéquat.
	Pare-étincelles obstrué	Démonter, nettoyer et remplacer.
	Le moteur est noyé par du carburant après rangement avec le robinet de carburant ouvert.	Démonter la bougie et tirer lentement sur le lanceur pour éliminer le carburant en excès. Nettoyer et réinstaller la bougie.
Le moteur démarre, mais s'arrête après avoir fonctionné un court instant	Le jeu des soupapes est trop important	Régler la soupape d'échappement sur 0,008 po, appeler le service d'aide à la clientèle.
	Démonter/nettoyer le pare-étincelles	Démonter, nettoyer et remplacer.
	Le niveau d'huile est insuffisant	Remplir avec de l'huile de qualité recommandée jusqu'à l'ouverture de remplissage.
	Robinets de carburant fermé/réservoir vide	Remplir le réservoir avec du carburant et ouvrir le robinet.
Le moteur fonctionne : irrégulièrement/vibrations/oscillations	Bougie encrassée ou en panne	Démonter, nettoyer ou remplacer la bougie.
	Démonter/nettoyer le pare-étincelles	Démonter, nettoyer et remplacer.
	Le volet de démarrage n'est pas ouvert	Repousser le levier du volet de démarrage.
	Surcharge du groupe électrogène	Déconnecter quelques appareils.
	Le filtre à air est sale	Nettoyer le filtre à air
	Le filtre à carburant est sale	Vérifier le débit du carburant vers le carburateur en dévissant la vis de vidange. Nettoyer ou remplacer le filtre à carburant.
Le carburant est contaminé	Vidanger le réservoir d'essence et le carburateur. Remplacer ou nettoyer le filtre et la cuve du carburateur. Faire le plein du réservoir avec du carburant neuf.	

Symptôme :	Causes probables	Solution
Le moteur fonctionne, à basse vitesse, irrégulièrement en charge et ne peut pas conserver les 60 Hertz	Démonter/nettoyer le pare-étincelles	Démonter, nettoyer et remplacer.
	Le volet de démarrage n'est pas ouvert	Repousser le levier du volet de démarrage
	Surcharge du groupe électrogène	Déconnecter quelques appareils
	Le filtre à air est sale	Nettoyer le filtre à air
	Filtre à carburant bouché	Les contaminants obstruent le filtre et le carburant ne peut pas atteindre le moteur
	Le filtre à carburant est sale	Vérifier le débit du carburant vers le carburateur en dévissant la vis de vidange. Nettoyer ou remplacer le filtre à carburant.
	Le carburant est contaminé	Vidanger le réservoir d'essence et le carburateur. Remplacer ou nettoyer le filtre et la cuve du carburateur. Faire le plein du réservoir avec du carburant neuf.
Fuite d'huile moteur	Le bouchon d'huile est dévissé ou le filetage est faussé.	Essuyer toute huile sur l'unité, retirer les deux bouchons de remplissage d'huile, inspecter et remplacer. Bien les serrer.
	Le bouchon de vidange de l'huile est desserré	Resserrer les deux bouchons de vidange
	Des débris sous le joint de vidange de l'huile	Retirer le bouchon de vidange et les débris. Inspecter le joint à la recherche de détériorations et le remplacer, le cas échéant.
	Boulons du carter desserrés	Resserrer les boulons du carter
	Boulon du couvre-culbuteur desserré	Resserrer le boulon
	Fuite d'huile sur l'arbre	Joints à huile défectueux, appeler le service d'aide à la clientèle
Fuite de carburant sur le robinet du réservoir	Robinet desserré	Serrer l'écrou sur le robinet/remplacer le robinet
Fuites de carburant sur le carburateur	Vis de vidange du carburant desserré	Serrer la vis de vidange du carburant
	Positionnement défectueux du siège de la cuve du carburateur	Rincer avec du carburant propre
Le moteur fonctionne, le voltmètre indique 0 volt, les prises ne sont pas alimentées	Déclenchement du disjoncteur	Déconnecter toutes les charges et désarmer/réarmer le disjoncteur pour le réinitialiser.
	Câblage endommagé ou déconnecté dans l'unité	Appeler le service d'aide à la clientèle
Le moteur fonctionne et le voltmètre indique 240 V CA, mais les prises ne sont pas alimentées	Cordon d'extension/barre multi-prises défectueux	Changer de cordons d'extension/de barres multi-prises
	Déclenchement du disjoncteur ou du différentiel sur le cordon d'extension ou sur la barre multi-prises	Libérer le disjoncteur et retirer les charges sur la barre multi-prises
Tension trop faible/trop élevée	La vitesse du moteur est trop faible ou trop élevée	Vérifiez la fréquence qui doit se situer entre 58 et 62 Hz. Appeler le service d'aide à la clientèle si la fréquence se trouve au-dessus de 58 Hertz. Se reporter au dépannage de la vitesse de rotation du moteur si la fréquence est inférieure à 58 Hertz
	L'alternateur est endommagé	Appeler le service d'aide à la clientèle
	La vis de réglage de la vitesse est endommagée ou tordue	Appeler le service d'aide à la clientèle
La tension est de 120 V CA sur une phase mais est trop élevée/trop basse sur l'autre phase	La phase de l'alternateur est endommagée	Appeler le service d'aide à la clientèle

PRODUITS COUVERTS PAR CETTE GARANTIE :	DURÉE DE LA GARANTIE :* (À partir de la date d'achat d'origine)		
	NON COMMERCIAL PAS DE LOCATION	COMMERCIAL	LOCATION
Moteur	24 mois/200 heures	6 mois/200 heures	3 mois/200 heures
Batterie	3 mois	3 mois	3 mois
Alternateur	24 mois/200 heures	6 mois/200 heures	3 mois/200 heures
Composants électriques et châssis	24 mois/200 heures	6 mois/200 heures	3 mois/200 heures
Contrôle des émissions	24 mois	24 mois	24 mois

DURÉE DE LA GARANTIE :* La couverture de la garantie, à l'exception du contrôle des émissions, expire lorsque le nombre d'heures d'utilisation a dépassé 200.

POUR POUVOIR BÉNÉFICIER DE CETTE GARANTIE :

Le produit doit avoir été acheté aux États-Unis auprès d'un revendeur autorisé par GXi Outdoor Power, LLC à vendre ces produits. Cette garantie s'applique au premier acheteur/propriétaire pendant la durée de garantie applicable. CONSERVER LA PREUVE DE VOTRE REÇU D'ACHAT.

CE QUE STANLEY POWER EQUIPMENT RÉPARERA OU REMPLACERA DANS LE CADRE DE LA GARANTIE :

STANLEY réparera ou remplacera, à sa discrétion, les pièces ayant été prouvées défectueuses au plan matériel et au plan de la main-d'oeuvre dans des conditions normales d'utilisation pendant la durée de la garantie en vigueur, avec les exclusions ici énumérées. Cette garantie est annulée si le propriétaire ne se conforme pas aux maintenances prescrites et aux procédures de fonctionnement décrites dans ce manuel. Ceci concerne spécifiquement de s'assurer que les vidanges d'huile sont régulièrement effectuées, que du stabilisant de carburant est utilisé pour un rangement de longue durée, que le groupe électrogène n'est pas surchargé et que les charges sont régulièrement réparties entre les sorties A et B. Les carburateurs sales, les bougies, les filtres à air, les filtres à essence et les détériorations après transport et manutention ne sont pas couverts par la garantie.

STANLEY détient le droit de récupérer les coûts administratifs de la garantie auprès du propriétaire si les causes profondes du mauvais fonctionnement s'avèrent être différentes d'un matériel défectueux ou d'un défaut de main-d'oeuvre. En particulier, cette garantie ne couvre pas : les contaminants dans le carburant ou l'huile, les détériorations provoquées par l'inobservation des avertissements prescrits et par des pratiques de fonctionnement, l'incapacité d'appliquer correctement les procédures de maintenance et de rangement ainsi que les dommages relatifs à l'expédition, à la manutention ou au rangement. Les dommages résultants de la connexion du groupe électrogène STANLEY au circuit électrique d'une habitation sans utiliser un dispositif de transfert approuvé UL connecté à une maison ou à un immeuble, et relié à la terre conformément à la réglementation électrique locale en vigueur, ne sont pas couverts par cette garantie.

Les réparations au titre de la garantie seront réalisées sans frais pour les pièces et la main-d'oeuvre pendant la première année. Après la première année, la garantie limitée couvre seulement le coût des pièces de remplacement.

Toutes les pièces remplacées au titre de la garantie deviennent la propriété de STANLEY. Les pièces remplacées sous garantie seront considérées comme faisant partie du produit original et la garantie sur ces pièces expirera en même temps que la garantie originale du produit.

POUR OBTENIR UNE RÉPARATION SOUS GARANTIE :

Vous devez amener à vos frais, le produit STANLEY Power Equipment, les accessoires, les pièces de remplacement, l'habillage ou l'équipement d'alimentation sur lequel l'accessoire ou la pièce de remplacement est installée ainsi que la preuve de l'achat, au plus proche centre de maintenance STANLEY Power Equipment aux États-Unis, qui est autorisé à assurer l'entretien de ce produit pendant les heures normales d'ouverture de ce centre. Si vous n'êtes pas en mesure d'obtenir une réparation sous garantie ou si vous n'êtes pas satisfait de la réparation sous garantie réalisée, veuillez suivre ces étapes : contactez tout d'abord le directeur du centre de maintenance en question ; ceci devrait normalement résoudre le problème. Néanmoins, si vous avez besoin d'une assistance supplémentaire, veuillez écrire ou appeler le service d'assistance à la clientèle de STANLEY.

EXCLUSIONS :

CETTE GARANTIE NE S'ÉTEND PAS AUX PIÈCES AFFECTÉES OU ENDOMMAGÉES PAR UN ACCIDENT ET/OU PAR UNE COLLISION, À L'USURE NORMALE, À LA CONTAMINATION DU CARBURANT, À L'UTILISATION LORS D'UNE APPLICATION POUR LAQUELLE LE PRODUIT N'A PAS ÉTÉ CONÇU OU À TOUT AUTRE MÉSUSAGE, NÉGLIGENCE, INCORPORATION OU UTILISATION D'OUTILS OU DE PIÈCES, DE MODIFICATIONS NON AUTORISÉES OU À TOUTE AUTRE CAUSE AUTRE QUE LES DÉFAUTS DE MATÉRIEL OU DE MAIN-D'OEUVRE SUR LE PRODUIT. Les consommables comme l'huile, les bougies, les filtres, les carburateurs, etc. ne sont pas couverts par cette garantie.

AVIS DE NON-RESPONSABILITÉ POUR DES DOMMAGES CORRÉLATIFS ET LIMITATIONS DES GARANTIES IMPLICITES :

STANLEY SE DÉCHARGE DE TOUTE RESPONSABILITÉ RELATIVE À DES PERTES DE TEMPS OU D'UTILISATION DU PRODUIT, AU TRANSPORT, À DES PERTES COMMERCIALES OU À TOUT AUTRE DOMMAGE CORRÉLATIF OU ACCESSOIRE. TOUTES LES GARANTIES IMPLICITES SONT LIMITÉES À LA DURÉE DE CETTE GARANTIE LIMITÉE ÉCRITE. Cette garantie est annulée si la date de fabrication et le numéro de série de l'équipement ont été éliminés ou si l'équipement a été modifié.

INFORMATIONS SUR LE SYSTÈME DE CONTRÔLE DES ÉMISSIONS

Clean Air Acts des États-Unis et de la Californie

Les réglementations EPA et de la Californie imposent à tous les fabricants de fournir des instructions écrites décrivant le fonctionnement et la maintenance des systèmes de contrôle anti-pollution. Les instructions et les procédures suivantes doivent être appliquées afin de garder les émissions provenant du moteur STANLEY dans les limites prescrites par les normes en vigueur. La maintenance, le remplacement ou les réparations sur les systèmes et appareils de contrôle des émissions peuvent être réalisés dans un atelier de réparation de moteurs ou par une personne en utilisant des pièces certifiées EPA.

Les systèmes de contrôle des émissions sur le moteur STANLEY ont été conçus, fabriqués et certifiés comme étant conformes aux réglementations EPA. Nous recommandons l'utilisation de pièces d'origine STANLEY si vous devez effectuer une maintenance. Ces pièces de remplacement sont fabriquées selon les mêmes normes que les pièces originales, vous pouvez donc être assuré de leurs performances. L'utilisation de pièces de remplacement qui ne présentent ni la qualité ni la conception d'origine peuvent porter atteinte à l'efficacité du système de contrôle des émissions. Un fabricant de pièces de rechange assume la responsabilité de fournir des pièces qui n'affecteront pas négativement les performances sur les émissions. Le fabricant ou le reconditionneur des pièces doit certifier que leur utilisation ne produira pas de panne du moteur pour se conformer aux réglementations sur les émissions.

Le contrôle des émissions est couvert par cette garantie pour toutes les utilisations pendant une période de 3 ans à compter de la date de l'achat d'origine, cette couverture s'étend aux propriétaires ultérieurs du produit avec la preuve de l'achat d'origine.